

MSA38

MAZZER

マゼラー

●標準仕様

切替方式	プッシュダンパによる切替式	
駆動方式	エアシリンダ	
選択系統	2系統	
接続口	エア入口	φ 6mm
	材料入口 (右側)	φ 38mm × 2口
	混合材出口 (右側)	φ 38mm

●付属品 ※1

電源コード	5m
切替用電磁弁コード	5m

※1 お客様のご要望により付属品は変更する場合があります。

●ユーティリティ

電源 (操作電源)	単相 AC200V 50/60Hz	
電力容量	0.01kW	
エア-	最低作動圧力	0.2MPa
	最高使用圧力	0.7MPa
	使用量	0.6Nm ³ /h ※2
外形寸法 ※3	W277 × D138 × H248(mm)	
本体質量 ※4	3.6kg	

※2 エア-0.5MPa・切替60回/minの計算値です。

※3 突起部は含みません。

※4 標準仕様での質量となります。

●オプション仕様

材料切替制御盤 ※5	タイマによる輸送時間切替式
接続口カブラ仕様	φ 38mm AL or SUS
フィルタレギュレータ	

※5 弊社、輸送機一体型除湿乾燥機／ホッパードライヤー (NL*/DL*シリーズ) の輸送にて使用される場合、制御盤は必要ありません。

●供給フロー ※6

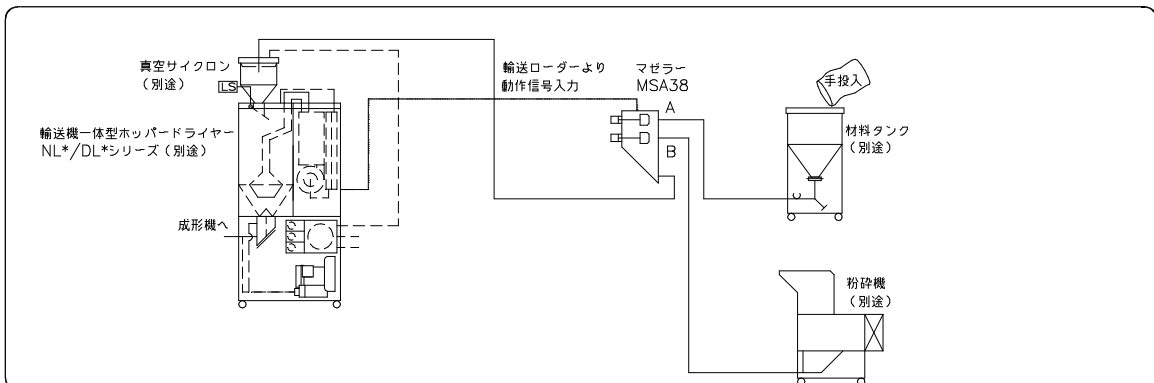

※6 供給フローは一例です。

□本仕様は予告なく変更する場合があります。

NAKAMURA

MSA38

MAZZER

マゼラー

●外形図

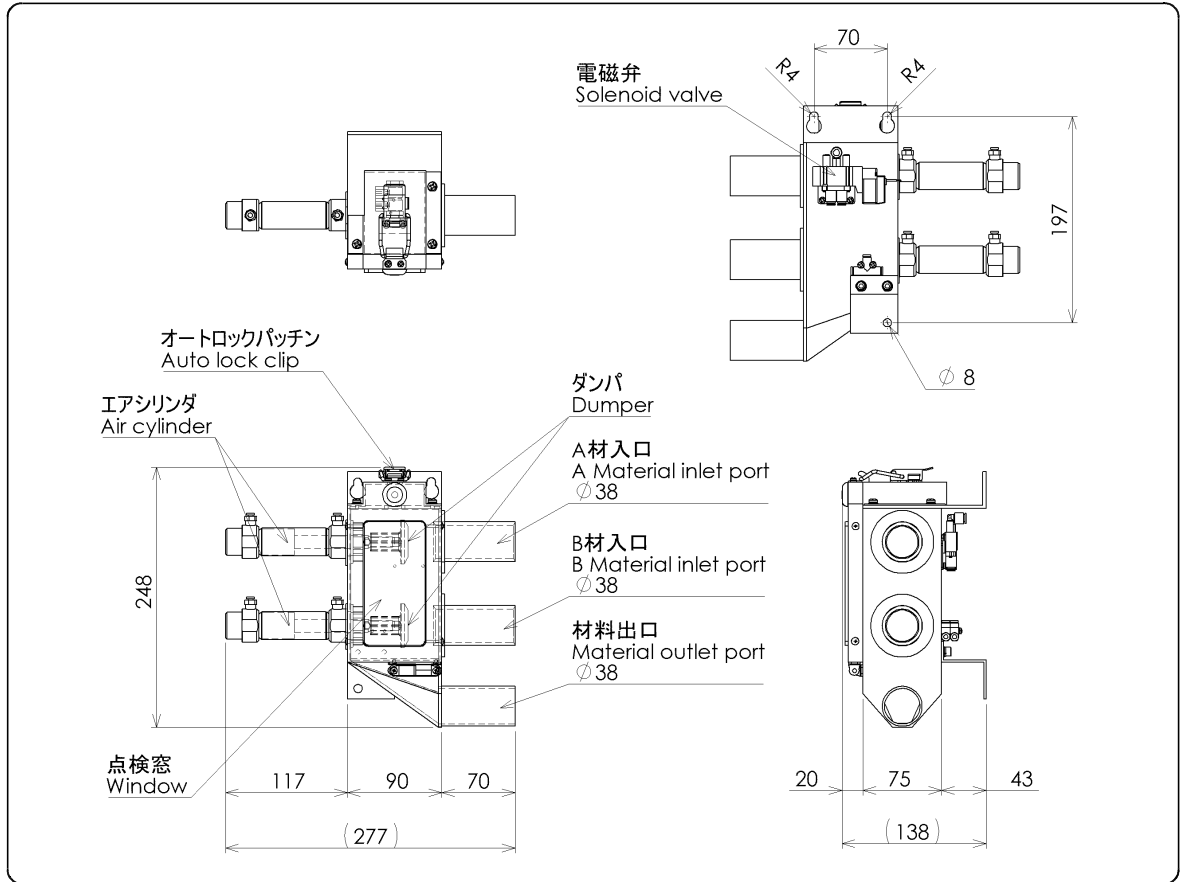

●空圧フロー

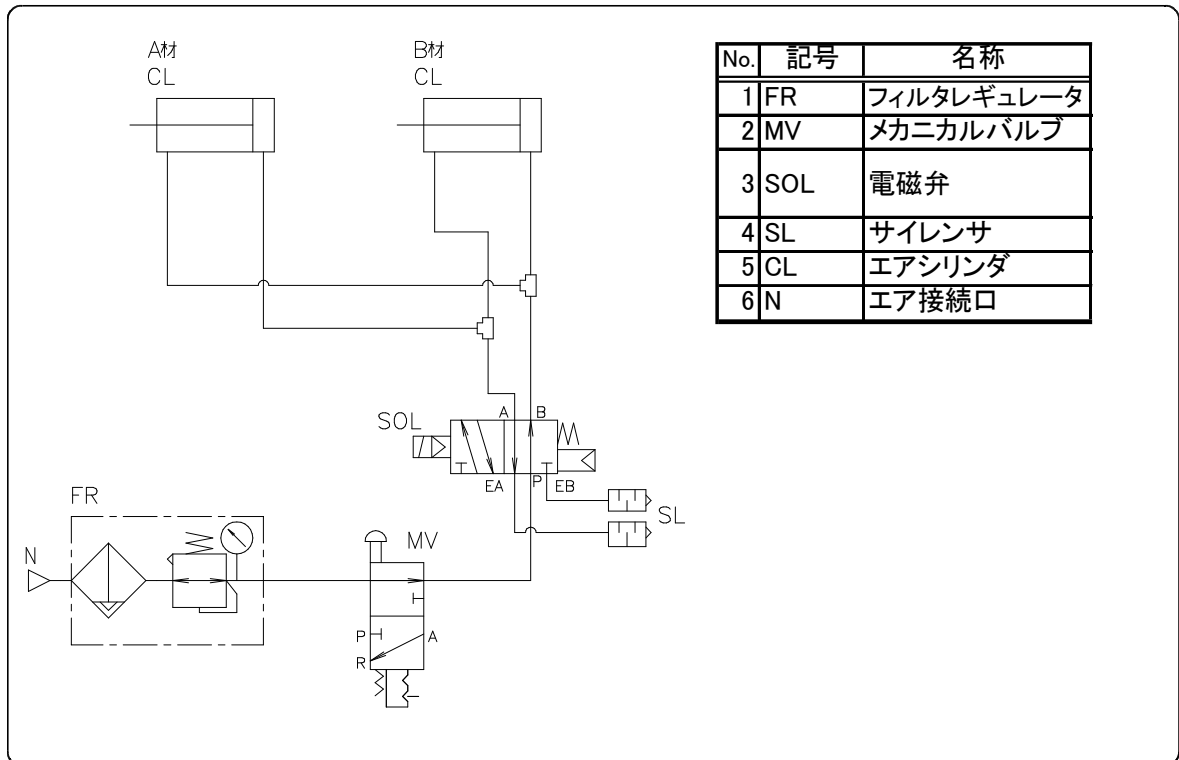

No.	記号	名称
1	FR	フィルタレギュレータ
2	MV	メカニカルバルブ
3	SOL	電磁弁
4	SL	サイレンサ
5	CL	エアシリンダ
6	N	エア接続口

□本仕様は予告なく変更する場合があります。

